

Rød skrift er endringer i reglementet fra 2008 til 2009 trykket i Bil sportboka 2009.

Blå skrift er endringer etter at Bil sportboka 2009 ble trykket.

Nasjonalt reglement for rallycross

(For internasjonale løp henvises til ISR Till.M)

§ 600

0. Definisjon

Rallycross er en hastighetskonkurranse på permanent bane med delvis fast dekke.

1. Deltakere

Utøvere som innehar gyldig lisens for deltakelse i hastighetsløp utstedt av nasjonalt Bil sportforbund og utøvere fra nasjoner godkjent av FIA. (Utenlandske deltakere plikter å medbringe starttillatelse fra eget Bil sportforbund). Det er ikke tillatt for en fører å delta i både NM løp og NC løp med samme bil inneværende år.

En fører regnes som deltaker når papir-/ teknisk kontroll og minst 1-en treningsrunde er gjennomført.

1.1. Rallycross Junior.

Rallycross juniorer kan delta med biler etter eget teknisk reglement inntil 1600 cm³.

Deltakere skal delta på H – lisens kurs, og gjennomføre praksiskjøring med instruktør fra NBF. Det vil ikke bli utstedt lisens før dette er bestått. Lisenssøknad må underskrives av fører og vedkommendes foresatte.

Deltaker i rallycross junior klassen skal ved konkurranser ha med ledsager, ledsager må inneha en av NBFs personlige lisenser eller ledsager lisens. Ledsager skal underskrive påmeldingskort sammen med aktuelle deltaker.

Klubber med trening for rallycross juniorer kan etter søknad få oppnevnt egen treningsansvarlig for trening som erstatter ledsagerlisens.

Fra det året en fyller 15 år kan en delta på organisert trening

Fra det året en fyller 16 år og til om med det året en fyller 19 år kan en delta i konkurranse i juniorklassen.

Deltaker må selv sørge for oppgradering fra H- lisens junior til ordinær H- lisens det året en fyller 20 år. Ønsker en å oppgradere lisens før fylte 20 år, må en selv sørge for dette. Juniorer som ønsker å kjøre med juniorlisens i ordinær klasse 1 kan gjøre dette.

1. 2. Trening

Deltakere skal ha gjennomført minst 1 – en runde fritrening eller tidstrening før deltakelse ved rallycross arrangement.

Arrangører plikter i sine tilleggsregler for arrangementet å legge til rette for at slik trening kan gjennomføres.

2. Organisasjon

a) Bilene starter side om side i de innledende omgangene. Antall runder som skal kjøres er avhengig av lengden på banen, men den totale kjørte distanse skal være min. 3000 m og maks. 6000 m i hver omgang eller finale.

b) 1 starter gir tydelig tegn til førere om at alt er klart til start, fra dette tidspunkt er fører under starters kommando.

2 det vises 5 sekunders skilt

3 rødt lys tennes og slukkes (FLASH), starten går

c) Startfeltenes sammensetning og startspor skal i 1ste innledende omgang avgjøres ved tidstrening. Arrangørene må i sine tilleggsregler for arrangementet beskrive når og på hvilken måte tidstreningen skal foregå. Videre klassifisering til kjøring i andre omgang avgjøres av plassering i første omgang og klassifisering til tredje omgang avgjøres av plassering i andre omgang slik at alle heat består av fem biler rangert fra dårligste plassering og oppover på resultatlisten inntil det gjenstår 10 biler eller færre. Biler som ikke er klare for start skal ikke plasseres inn i heatoppsett, faller biler fra etter at heatoppsett i innledende omganger er kunngjort på offisiell tavle skal heatet gjennomføres med det antall biler som kommer til start i angjeldende heat. Startspor for biler som ikke stiller til start skal da stå tomt.

De to siste heat i omgangen skal rangeres slik:

10 biler igjen	nest siste heat 2-4-6-8-10	siste heat 1-3-5-7-9
9 biler igjen	nest siste heat 2-4-6-8-9	siste heat 1-3-5-7
8 biler igjen	nest siste heat 2-4-6-8	siste heat 1-3-5-7
7 biler igjen	nest siste heat 2-4-6-7	siste heat 1-3-5
6 biler igjen	nest siste heat 2-4-6	siste heat 1-3-5

d) Hver bil skal bare ha én fører, og ingen fører kan delta med mer enn én bil i hvert arrangement.

e) Flaggsignaler skal være i samsvar med Flaggreglementet § 267, med presisering av følgende:

1. Gult flagg: Faresignal. Sett ned farten, vær forberedt på å måtte stanse. Gult flagg vises kun på flaggposten før sonen hvor hindringen befinner seg. Forbikjøring er forbudt fra flaggposten til hindringen er passert. Dersom hindringen ikke står i hovedsporet og ikke er til direkte fare kan gulflaggsonen oppheves/gult flagg taes inn etter 2 runder for denne hindringen. Dersom det kommer en ny hindring i samme sone må flagget vises på nytt.

1 bevegelig flagg: hinder i eller ved banen

2 bevegelige flagg: hele eller deler av banen er blokkert

2. Beslutning om bruk av rødt-, svart- og svart/hvitt flagg fattes av løpsleder eller av hans assistent.

f) Faktadommere skal utnevnes for å fastslå feil start og mål-passering. I tilfelle tyvstart stoppes heatet, og det blir omstart. Den fører som blir dømt for tyvstart, idømmes 3 sekunders tidstillegg i innledende omganger, dette skal markeres med advarselflagg på startplaten. To tyvstarter i samme heat av samme fører(e) medfører utelukkelse fra heatet. Ved tyvstart i en finale markeres det med advarselflagg på startplaten. Den fører som tar neste tyvstart skal ha siste plass av de startende i vedkommende finale.

g) Arrangøren kan om ønskelig velge andre organisasjonsformer, men det presiseres at dette må komme tydelig frem av løpets tilleggsregler.

h) Radiokommunikasjon mellom team og fører under kjøring er tillatt.

2.1. Klassifisering

a) Det skal være tre innledende omganger med maks. 5 startende biler i hvert heat (se pkt.2B). Hver fører må delta i minst to innledende omganger. De innledende omganger skal kjøres på tid, og den raskeste føreren i hver omgang vil få ett poeng, den nest raskeste to poeng osv.

Førere som bryter sitt heat får 80 poeng, førere som ikke starter i sitt heat får 90 poeng, førere som får svart flagg eller blir utelukket fra sitt heat får 95 poeng.

b) Startoppstilling i finaler

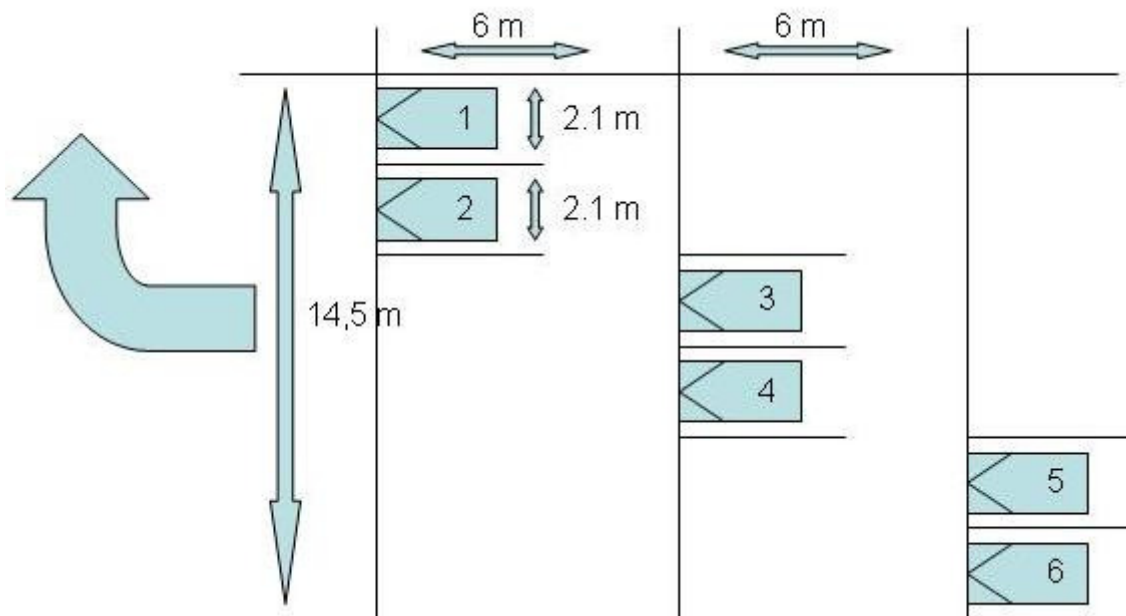

Kun førere som har fullført sitt heat i innledende omganger og fått kreditert en tid, skal ha poeng. Kun de førere som har fullført to innledende omganger og har fått kreditert tider, skal komme med på premielisten (resultatlisten).

- b) Den fører som har færrest poeng fra to av de innledende omgangene **velger fritt** startspor i A-finalen. **Deretter velger fører** med nest færrest poeng startspor osv.
- c) I hver klasse skal det være maks 3 finaler, med totalt 14 biler. De fire beste førerne, med minst poeng fra de innledende omgangene skal kjøre A-finale. De nest beste fra 5. – 8. plass skal kjøre B-finale, og fra 9. – 14. plass skal kjøre C-finale. Første og andre plass fra C-finalen skal ha plass i B-finalen, og første og andre plass i B-finalen skal ha plass i A-finalen. Vinneren av C og B finalen **velger spor av de 2 gjenværende**. Ved deltakelse av mer enn 30 biler i en klasse kan arrangøren benytte seg av NM reglementets bestemmelser om antall finaler. Dette må gå klart frem av løpets tilleggsregler.
- d) Dersom to eller flere førere etter de innledende omgangene har samme poengsum, går den fører som har best oppnådd tid (deretter nest beste tid, osv.) fra alle de tre innledende omganger foran ved tildeling av finaleplass og startposisjon.
- e) Dersom to eller flere deltakere bryter i første runde i en finale, klassifiseres de i henhold til finaleoppstillingen. Dersom to eller flere bryter i samme runde i en finale, skal de klassifiseres i henhold til rundeprotokollen ved foregående rundepassing. **Dersom finaleresultatene ikke kan fremkomme og det heller ikke kvalifiserer til omkjøring, skal klassifiseringen skje i henhold til finaleoppstillingen.**
- f) I finalene starter bilene i tre rekker, to og to i bredden og i henhold til skisse. Den fører med færrest poeng fra de innledende omganger **velger fritt startspor, deretter velger fører** med nest færrest poeng osv. Skissen viser korrekt startoppsett når første sving går til venstre. På baner der første sving går til høyre, skal startoppsettet speilvendes. På baner der startplaten har en bredde av min. 15 meter, skal hele feltet sideforskyves 2,5 meter fra banekanten.

g) Arrangøren skal sørge for observasjon av hele banen ved bruk av kvalifiserte baneobservatører for å kunne avgjøre om uhell er forårsaket med vilje eller grov uaktsomhet

h) Juryen skal kontrollere tyvstartanlegget hos alle NM/NC arrangører før start i innledende omganger og finaler.

3. Baner

3.1. Karakteristikk Sammensetning:

Lengde: min. 800 m; maks. 2000 m - Asfalt, betong el.l.: min. 35%, maks. 60%

Bredde: min. 10 m; maks 16 m - Resten skal bestå av gress, grus, jord, sand el.l.
- Stigning (helning): maks. 7%

Start:

Det må være min. 100 m rett strekning fra startlinjen til første sving.

Startplaten skal ha jevn asfalt, sement eller betong overflate, på en lengde av minimum 30 meter etter startlinjen. Banens bredde ved startlinjen (min. 10 m) opprettholdes inntil- og gjennom hele første kurven. Denne skal ha en maksimum radius på 25 m, og resultere i minst 45 grader forandring i kjøreretning. Målingen baseres på banens akse.

Mål:

Mållinjen skal være plassert slik at det ikke er mulig å kjøre rett inn i depot.

Merking:

Har banen en sjikane (f.eks. kunstig hindring for å redusere hastigheten), må denne være tydelig merket og ikke kunne misforstås.

Alternativspor:

I arrangement der alternativspor benyttes skal alternativsporet kjøres 1 gang i hver omgang og finale. Dersom regelen brytes medfører det automatisk utelukkelse fra omgangen. I finaler blir deltaker plassert sist i den aktuelle finalen.

Faktadommere skal utnevnes for å registrere kjøringen i alternativsporet. Når 2 biler kommer likt fra hovedspor og alternativspor er det bilen fra alternativsporet som må vike for bilen i hovedsporet.

3.2. Flag/Lys poster

a) Enhver post må ha visuell kontakt med den forutgående. Maks. avstand målt langs banen mellom to naboposter, skal aldri overskride 200 m.

b) Det må være min. to flagg/brann-vakter pr. post **eller i følge banegodkjenning for bruk av lyssignaler.**

c) Hver annen post, eller poster i maks. 500 m avstand fra neste post, skal ha radio eller telefonkontakt med løpsledelsen.

d) Hver post skal være utstyrt med minst to bærbare brannslukningsapparater, hver med en kapasitet på min. 6 kg.

3.3. Sikkerhetsregler

Disse skal tilfredsstillende relevante krav i § 233, 234 og 265.

Biler uten montert brannslukker, skal ha min. 1x2 kg ABE brannslukker lett tilgjengelig på egen depotplass.

3.4. Godkjenning

Alle baner skal inspiseres og godkjennes av NBF.