



# Homologeringsdokument

## Formel Cadetti

***RAKET***



Førerlisensnummer: .....

## Forord

Det er enhver anmelder og utøvers ansvar å påse at motoren alltid er i overensstemmelse med dette dokumentet, og det skal alltid fremvises ved teknisk kontroll.

Dersom det blir konstatert tekniske uregelmessigheter ved en motor, er det uten betydning om feilen beviselig gir konkurransemessige fortrinn eller ikke.

Dette dokumentet tar ikke hensyn til eventuelle forandringer fra produsenten som er av en karakter som ikke innvirker på motorens effekt eller virkemåte.

Det er til enhver tid den nyeste utgaven av dette dokumentet publisert på [www.bilsport.no](http://www.bilsport.no) som er gjeldende.

I tillegg til dette dokumentet kan referansemotor benyttes ved etterkontroll.

## Innhold

Forord	side 2
Innhold	side 2
Foto ekstrior	side 3
Sprengskisse	side 4
Tekniske data	side 5
Sylinder	side 9
Stempel og stempelbolt	side 11
Veivhus/blokk	side 12
Veivaksel	side 14
Råde/veivstake	side 15
Forgasser	side 16



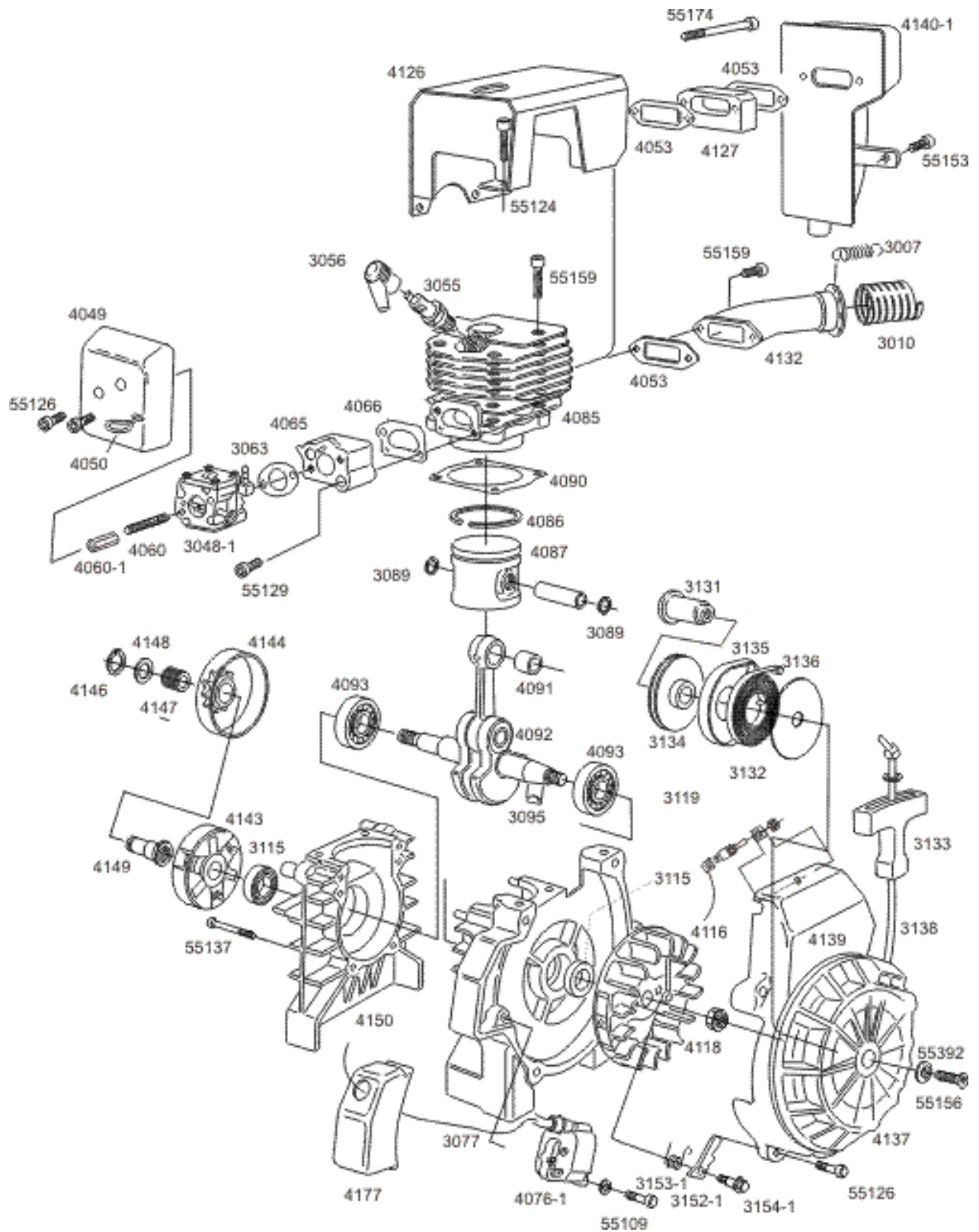

## Tekniske data

		<b>Toleranse</b>
<b>Sylindervolum</b>	61,40 ccm	+ 0,10 ccm (på maksimum)
<b>Sylinderdiameter</b>	48,00 mm	(*)
<b>Slaglengde</b>	34,00 mm	± 0,20 mm
<b>Rådelengde, c - c</b>	62,00	± 0,05mm
<b>Bærelager</b>	SKF 6202 C3 med stålholder, eller tilsvarende type fra annen fabrikant. SKF 6202 TN9 C3 med plastholder, eller tilsvarende type fra annen fabrikant.	
<b>Veivtettninger (simmeringer)</b>	15 x 26 x 7 mm	
<b>Sylinderfotpakning</b>	Kun original pakning er tillatt. Tykkelse 0,50mm	± 0,10 mm
<b>Forgasser</b>	TILLOTSON HS-205. Venturie 17,70 mm Forgasserutløp 20,70 mm Chokespjeldet skal være montert som originalt.	+ 0,00 mm
<b>Motordrev</b>	11 tenner	± 0
<b>Bakdrev</b>	92 tenner (Gjelder kun fører med FCAT lisens)	± 0
<b>Tennspole</b>	EMAB med turtallsperre, maks 9800 omdr./min.. Svart med gul/grønn jordkabel Grønn uten jordkabel	+ 0,0 omdr./min
<b>Svinghjul</b>	Kun originalt svinghjul er tillatt, ø120mm. Ingen bearbeiding av svinghjulet er tillatt.	
<b>Clutch</b>	Sentrifugalclutch med stålbacker	
<b>Hovedstrømbryter</b>	Obligatorisk	
<b>Tennplugg</b>	Fabrikat er fritt, M14 x 1,25mm gjenger. Kun elektroden skal stikke ned i forbrenningsrommet.	
<b>Stempelring</b>	Kun original type er tillatt, 1,5mm	

(\*) Maksimal sylindervolum er 61,40 ccm. Da det er oppgitt en toleranse på slaglengden skal ikke sylinderboringen være større enn at maks sylindervolumet opprettholdes ved følgende matematiske formel:

$$\text{Sylindervolum} = \pi \times (\text{sylindeboring}/2)^2 \times \text{slaglengde}$$

### Generelt.

#### Ingen bearbeiding er tillatt.

Det er tillatt å gjøre endringer utvendig på motoren for å få festet gasswire, fjær eller lignende.

Gradering av porter og tillegg av materiale er forbudt.

Kun originale pakninger er tillatt.

Dette dokumentet tar ikke hensyn til eventuelle forandringer fra produsenten som er av en karakter som ikke innvirker på motorens effekt eller virkemåte.

## **Tillegg til tekniske data for Formel Cadetti**

Motorene blir produsert av Radne Motor A/B i Sverige. Disse motorene er i stor grad bygget opp av standard motorsagdelar, men også endel deler er spesiallaget for karting. Kun deler fra Radne Motor A/B er tillatt brukt.

### **1. Veivhus**

Veivhuset skal ha den form som tegningen i homologeringsdokumentet viser.

Tettingsringene (simmeringer) er frie av fabrikat og type, under forutsetning av at de har samme dimensjoner og materiale som originalt.

Kun bærelager av følgende type kan benyttes:

SKF 6202 C3 Stålholder, eller tilsvarende type fra annen fabrikant.

SKF 6202 TN9 C3 Plastholder, eller tilsvarende type fra annen fabrikant.

### **2. Veivaksel**

Veivakselen får på ingen måte bearbeides. Det er ikke tillatt og avbalansere veiven ved å ta bort eller tilføre materialer.

Råden skal være standard ubearbeidet. Nålagerene er frie av fabrikat, men skal ha samme mål og konstruksjon som originalt. (Nåler i stålbur).

### **3. Sylindren**

Sylindren skal være helt original. Ingen bearbeiding er tillatt.

Graderinger av kanter og porter betraktes som bearbeiding og er derfor ikke tillatt.

Det er tillatt og gjøre endringer utvendig på sylindren for og feste gasswire, retur fjær og lignende som ikke har innvirkning på motorens effekt eller virkemåte.

Tennpluggen skal være original, av type NGK BPM7A/DENSO W22MP-US eller tilsvarende plugg av annet fabrikat.

Det er tillatt å erstatte defekte gjenger med nye løsgjenger av samme dimensjon.

### **4. Stempel**

Bare originalstempel er tillatt.

Gradering av stempelskjørt er strengt forbudt.

Kun original stempelfjær og krysspinn er tillatt.

## 5. Standard deler og pakninger

Skruer og muttere er frie.

Pakningene skal være originale.

Det er tillatt og erstatte defekte gjenger med nye løsgjenger av samme dimensjon.

## 6. Forgasser

Forgasseren skal være original Tillotson HS-205. Venturien (forgasserens trangeste del) skal være 17,70 mm. og hullet inn mot flensen skal være 20,70 mm. Kun nåleventilsete av aluminium eller messing kan tillates. Det tillates å benyttes pumpepakning i teflon, original type fra Radne Motor AB.

Følgende utvendige endringer er tillatt:

1. Forandringer til feste av gasswire, under forutsetning av at forgasserens funksjon ikke endres.
2. Nippel for bensinslange kan endres.
3. Chokespjeld aksel kan forlenges.

Alle skruer og deler i forgasseren skal være originale.

Chokespjeld og aksel skal være påmontert.

## 7. Innsugsflens

Forgasserens originale flens (innsug) skal være montert. Ingen bearbeiding er tillatt.

OBS! Gradering er og betrakte som bearbeiding.

## 8. Luftfilter.

Kun originalt luftfilterdeksel er tillatt. Ingen bearbeiding er tillatt. Skumfilteret er fri av type og fabrikat, men skal monteres som originalt.

Ved regnvær er det tillatt å feste et ekstra deksel utenpå det originalet dekselet, for å minske faren for innsugning av vann.

### **9. Tenningsystem og svinghjul**

Tenningspole skal være original EMABtransistor med turtallsperre på 9800 omdr./min. Sort type med gul/grønn jordingskabel eller grønn med integrert jordingskabel. Det er ikke tillatt og bytte til annet merke, fabrikat eller type. Tenningsystemet skal være originalt plassert. Svinghjulet skal være originalt. Kjølevingene skal være originale. Svinghjulene er avbalansert ifra fabrikk.

OBS! Utover fabrikkens avbalansering, er det ikke tillatt å bearbeide svinghjulet på noen måte da dette er direkte livsfarlig.

Svinghjulskenen skal være original og kan ikke fjernes eller bearbeides.

### **10. Viftedeksel og motordeksel**

Viftedeksel og motordeksel skal være originalt. De får ikke bearbeides på noen måte.

### **11. Lyddemper**

Kun originale lyddempere med katalysator skal benyttes.

Målene på lyddempere som er oppgitt i homologeringsdokumentet, er målt innvendig.

### **12. Motordrev/Clutchhus**

11 tenner type 219, og montert som originalt. Skal være merket med Raket og delenr #4144.

All bearbeiding er strengt forbudt.

### **13. Merking av motorer og deler**

Det er fører/anmelder/foresatt sitt ansvar å påse at de foreskrevne deler er originalt merket som beskrevet i dette dokumentet. Deler som kjøpes nye skal også være merket.

## **Etterkontroll**

For og bedømme om det har vært noen former for bearbeiding av motoren eller dens enkelte deler, legge det tekniske reglementet, homologeringsdokumentet og eventuelt en likeverdig fabriks ny originaldel til grunn som referanse materiell.

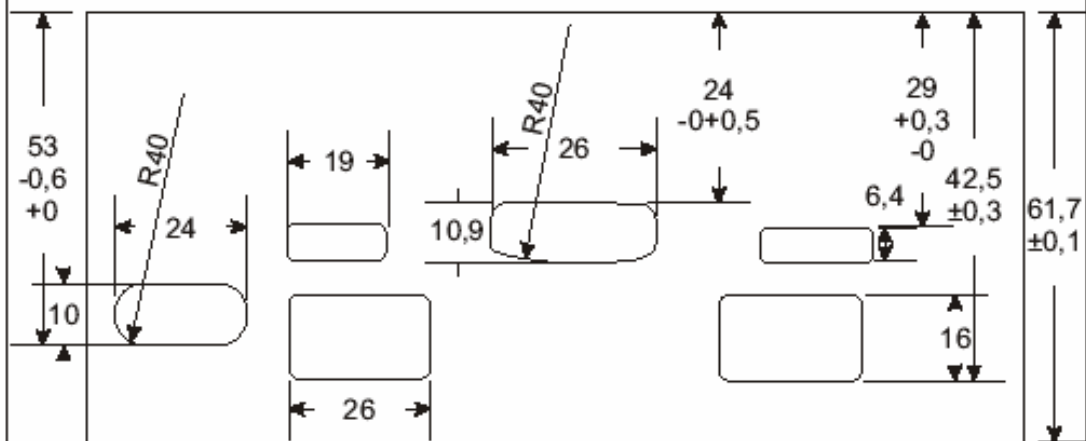
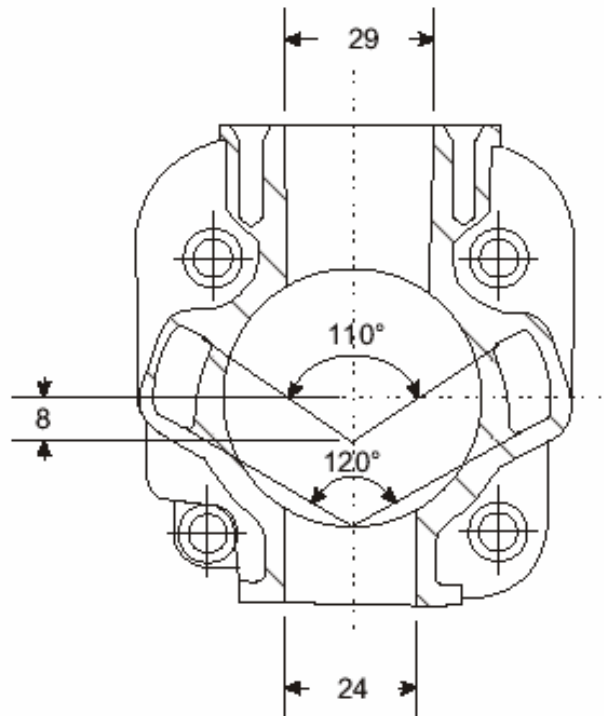

Material: Al. Nicasil		Skala	
Vikt:	Art nr: 4085	<b>RAKET II</b>	Ersätter
Radne Motor AB Sweden		Cylinder	Datum.
		Ritning nr: 1	

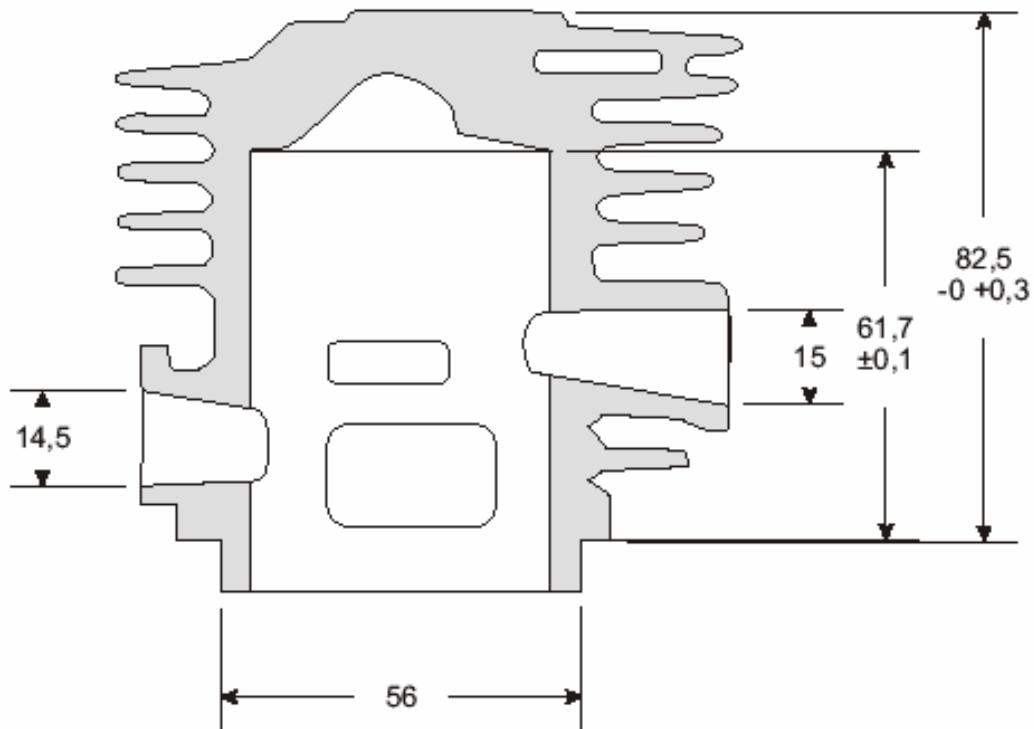

Material: Al. Nicasil		Skala	
Vikt	Art nr: 4085	<b>RAKET II</b>	
Radne Motor AB Sweden		Ersätter	Datum.
		Ritning nr:	2
		Cylinder	

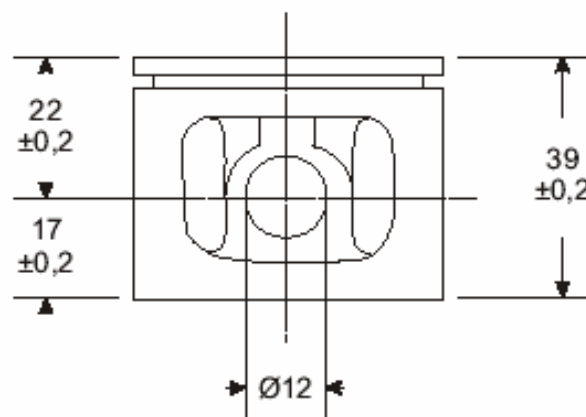
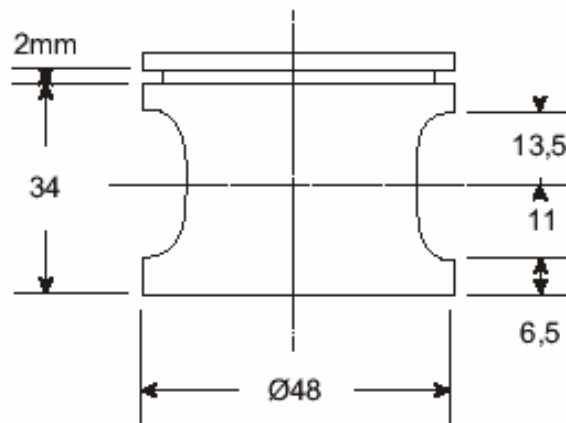

Material: Aluminium		Skala	
Vikt:	Art nr: 4087	<b>RAKET II</b>	Ersätter 921117 Datum 940127
Radne Motor AB Sweden		Kolv	Ritning nr.: 3

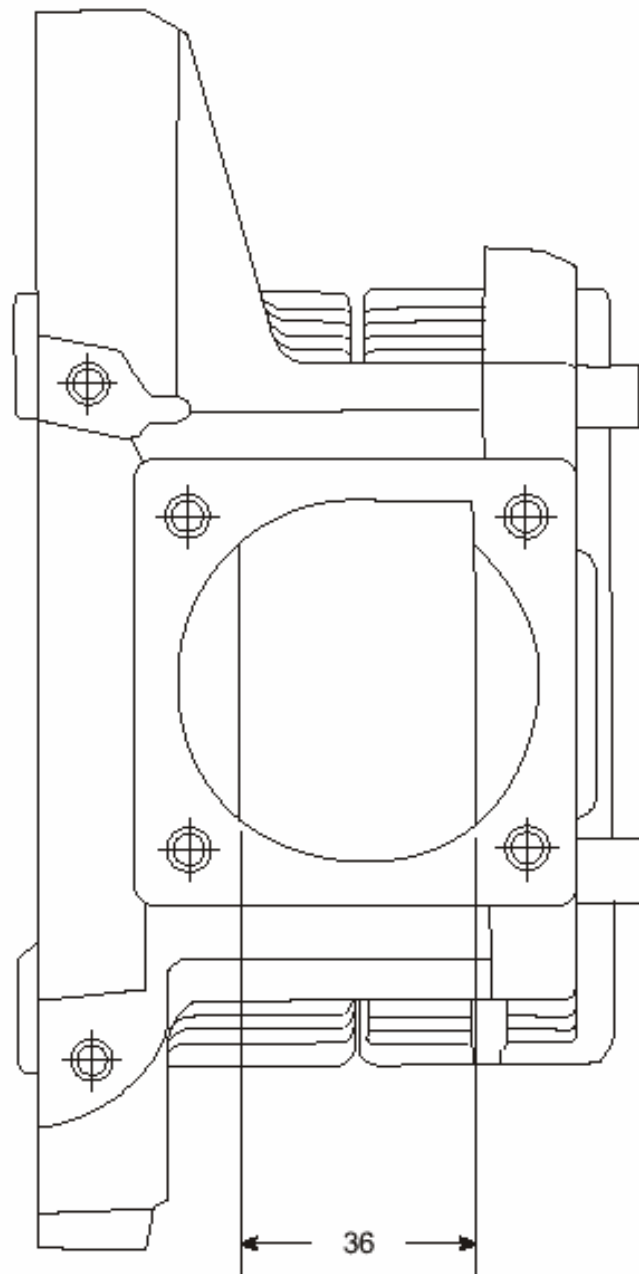

Material: Aluminium		Skala	
Vikt	Art nr: 4150	<b>RAKET II</b>	Ersätter 921117 Datum 940128
Radne Motor AB Sweden		Vevhus	Ritning nr.: 4

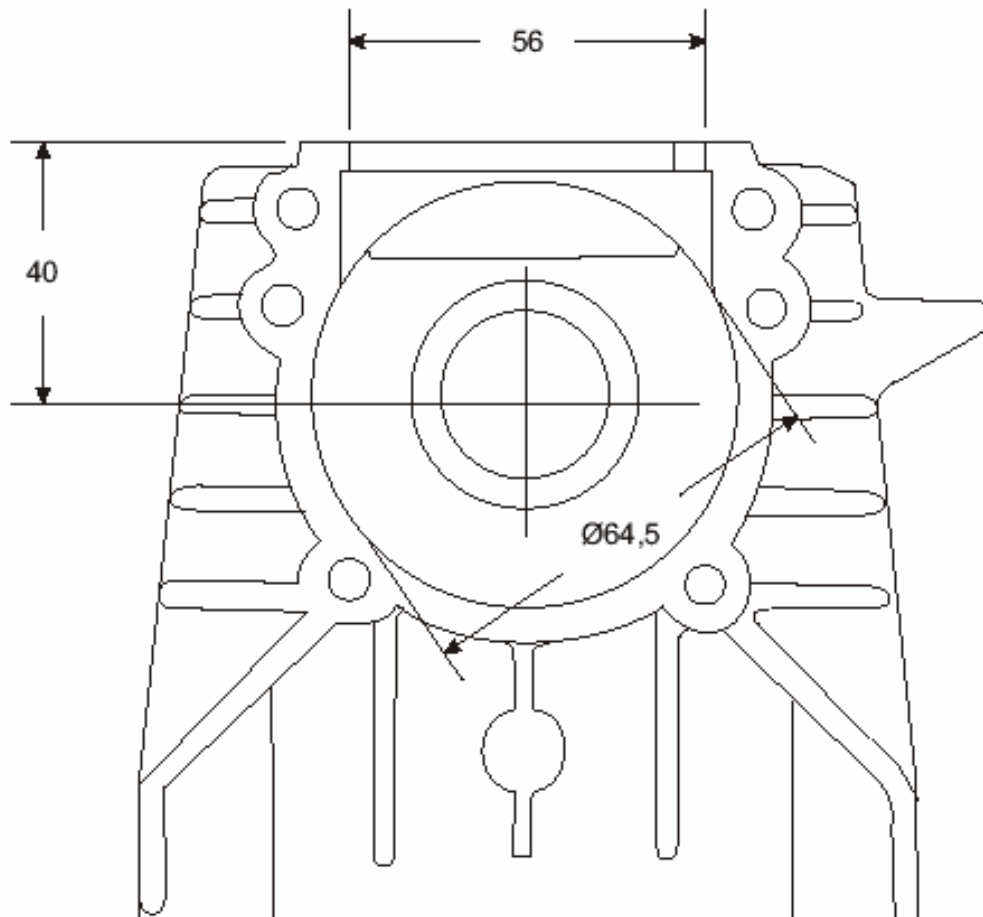

Material: Aluminum		Skala	
Vikt:	Art nr: 4150	<b>RAKET II</b>	Ersätter 921117 Datum: 940128
Radne Motor AB Sweden		Vevhus	Ritning nr: 5

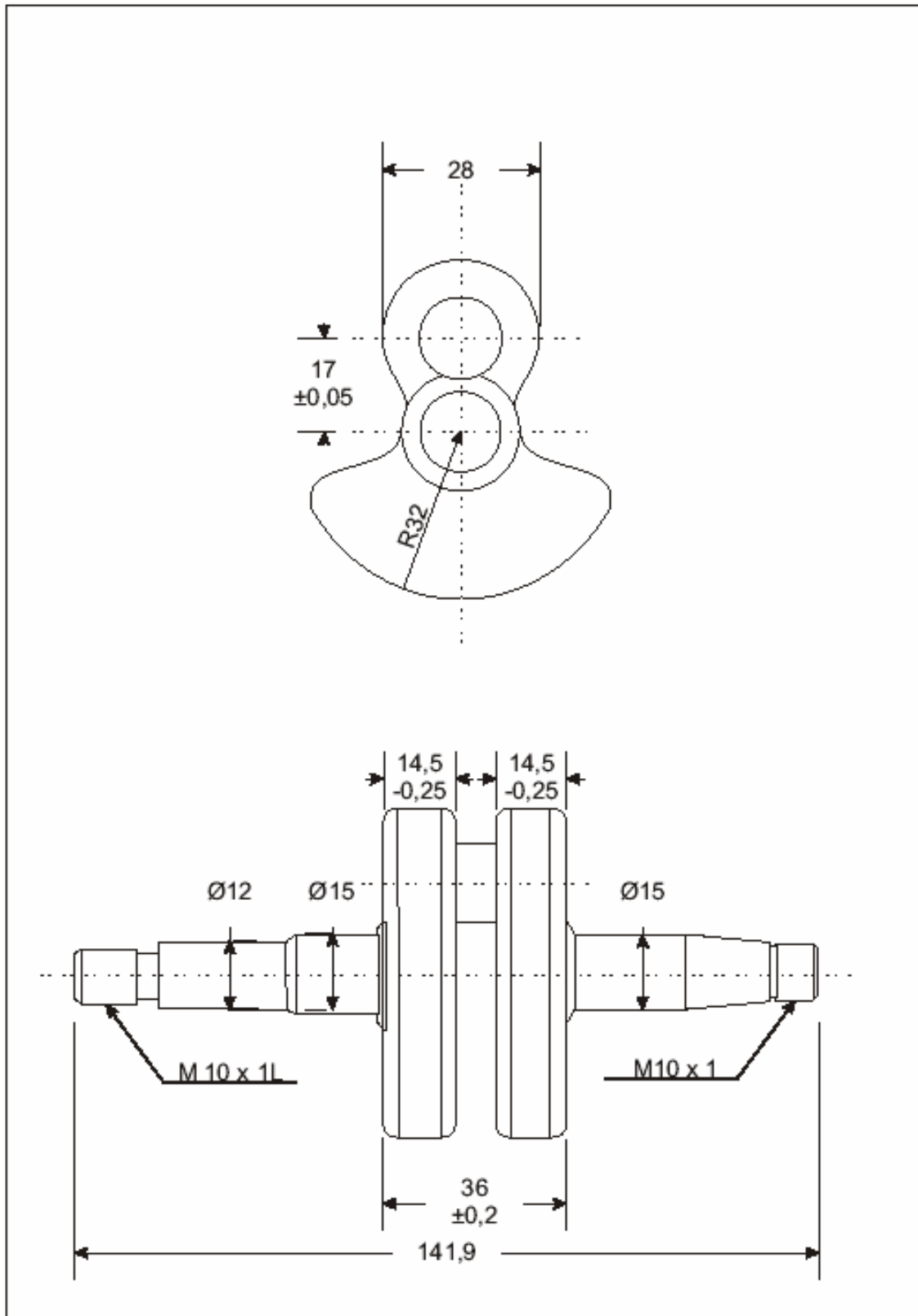

Material: Steel		Skala	
Vikt:	Art nr: 4092	<b>RAKET II</b>	
Radne Motor AB Sweden		Ersätter 921117	Datum: 940127
		Ritning nr:	6
		Vevaxel	

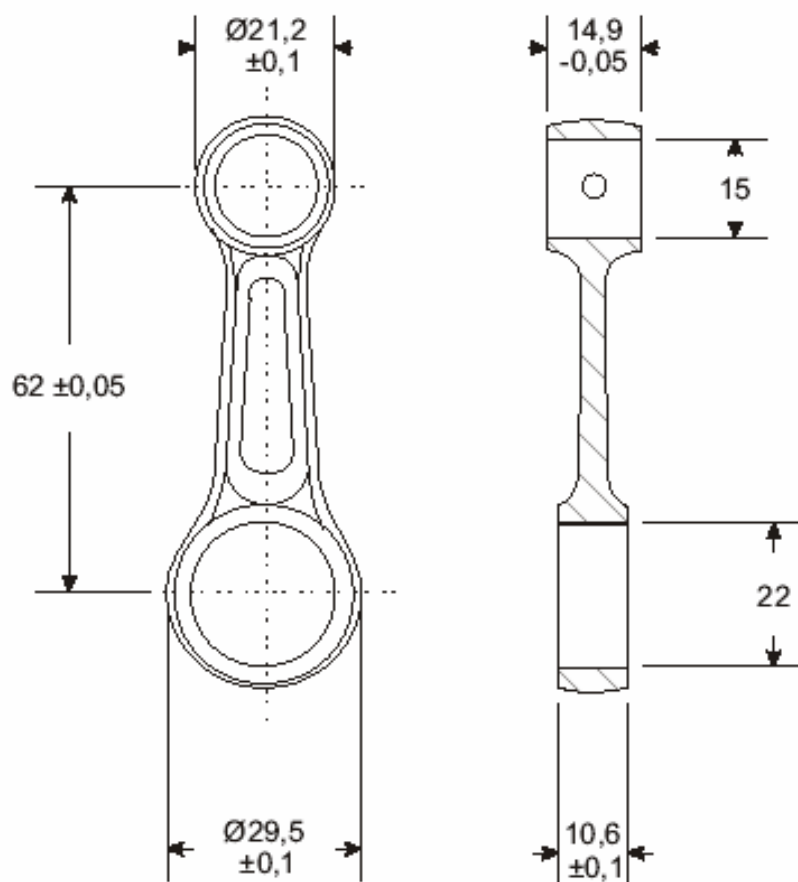

Material: Stål		Skala	
Vikt:	Art nr:	<b>RAKET II</b>	
Radne Motor AB Sweden		Ersätter	Datum.
Vevstake		Ritning nr.: 7	

