

Rød skrift er endringer i reglementet fra 2008 til 2009 trykket i Bil sportboka 2009.

Blå skrift er endringer etter at Bil sportboka 2009 ble trykket.

Norgesmesterskap i rallycross 2009

1. Innbydelse

Det arrangeres individuelt Norgesmesterskap for førere i rallycross. I tillegg til bestemmelsene i ISR, NSR, og den enkelte konkurranses tilleggsregler arrangeres mesterskapet etter nedenstående regler.

2. Deltakere

Mesterskapet er åpent for **utøvere** som innehar gyldig lisens for deltakelse i hastighetsløp utstedt av nasjonalt Bil sportforbund og **utøvere fra nasjoner godkjent av FIA**. Utenlandske deltakere plikter å medbringe starttillatelse fra eget Bil sportforbund.

Førere som deltar i mesterskapet har kun anledning til å starte i en klasse i hver konkurranse, og har således ikke anledning til å starte i andre klasser eller heat, selv om disse ikke teller med i mesterskapet. **Det er ikke tillatt for en fører å delta i både NM løp og NC løp med samme bil inneværende år.** En fører regnes som deltaker når **startavgift er betalt**, papir-/teknisk kontroll og minst 1-en treningsrunde er gjennomført.

3. Klasseinndeling

Det innbys til deltakelse i følgende klasser:

Klasse 1: Supernasjonal under 1600 cm³

Klasse 2: Supernasjonal 1600 - 2000 cm³

Klasse 3: Supernasjonal over 2000 cm³

4. NM-løpene for klasse 1, 2 og 3

23.-24. mai NMK Melhus

13.-14. juni KAK

26.-28. juni KNA Solør Motorsport

01.-02. august NMK Drammen

29.-30. august NMK Gardermoen

5. Bedømmelse

NM gjennomføres etter poengberegning. Mester blir således den som oppnår høyest poengsum i sin NM-klasse etter bestemmelsene i pkt 9. Av de oppnevnte løp skal alle være tellende.

6. Organisasjon

a) Løpene arrangeres i henhold til § 600 Nasjonalt reglement for rallycross.

De fire beste førerne, med minst poeng fra de innledende omgangene skal kjøre A-finale.

De nest beste fra 5. – 8. plass skal kjøre B-finale, og fra 9. – 14. plass skal kjøre C-finale.

Første og andre plass fra C-finalen skal ha plass i B-finalen, og første og andre plass i B-finalen skal ha plass i A-finalen. **Den fører med færrest poeng fra de innledende omganger velger fritt startspor, deretter velger fører med nest færrest poeng osv.**

Ved deltakelse over 30 biler i en klasse, skal det også kjøres en D-finale. Vinneren og andreplass i D-finalen kjører om plassene 13 og 14 i C-finalen med samme tildeling av startspor som de øvrige nevnte finaler.

b) Startoppstilling i finaler:

Minimum bredde 14,5

Bredde i startbås 2,10

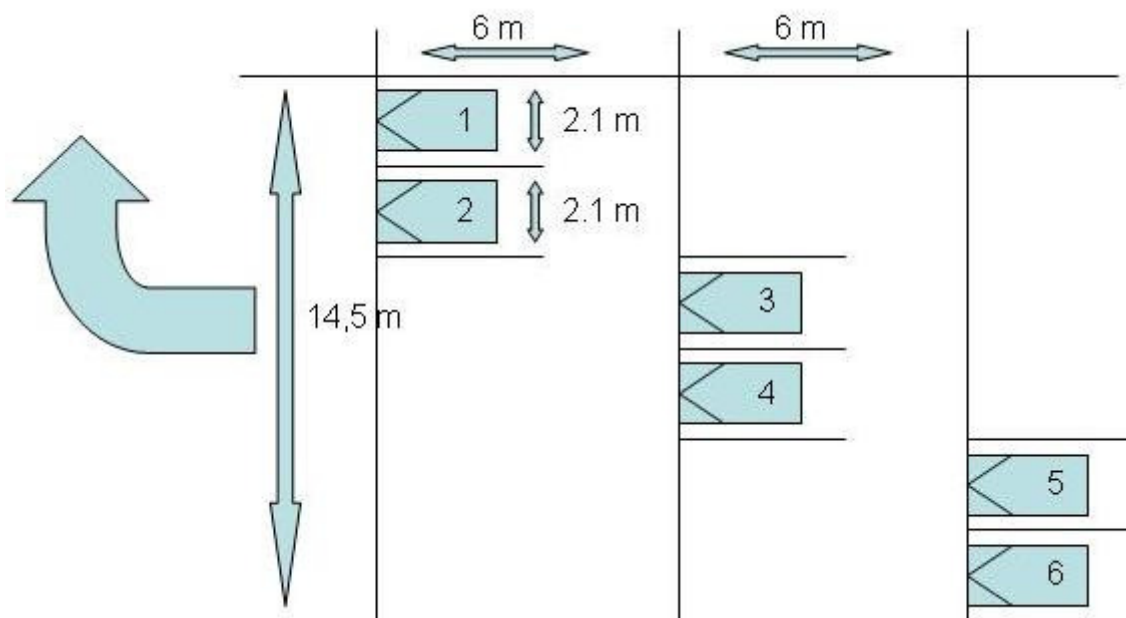

c) Løpssekretær

Løpssekretæren skal være lisensiert av NBF (LS).

d) Førerkontakt

Det skal av arrangøren være oppnevnt førerkontakt. Navn og telefonnummer til denne skal være oppgitt i løpets tilleggsregler, samt være oppslått på oppslagstavlen. Førerkontakten skal være et bindeledd mellom deltakere, arrangør og jury.

Må ha god kunnskap om det gjeldende reglement og ikke ha noen andre funksjonær oppgaver under arrangementet.

7. Erstatningsløp

NBF kan bestemme at ytterligere løp skal inngå i mesterskapet. Videre kan NBF bestemme at ett eller flere av de oppnevnte løp skal utgå av mesterskapet.

Skyldes dette årsaker som er åpenbare før start, skal melding om dette gis på førermøte.

8. Tidtaking

Tidtakingen skal være min. 1/100 sekunds nøyaktighet, og foretas elektronisk med uavhengig reserve tidtaking.

9. Poengberegning

Poengene for klassene 1,2,3 og 4 beregnes etter skalaen: 20 - 17 - 15 - 13 - 12 - 11 - 10 - 9 - 8 - 7 - 6 - 5 - 4 - 3 - 2 - 1, slik at vinneren får 20 poeng og nummer 16 får 1 poeng. Ved færre enn 10 deltakere i klassene 1,2 og 3 tildeles det ikke poeng.

Poengberegningen foretas av NBF ved RCS, og dette resultatet anses som det offisielle. Den fører som oppnår høyest poengsum i sin NM-klasse blir Norgesmester. Totalt kan det kåres 3 Norgesmestere. Ved poenglikhet mellom to eller flere førere avgjøres rekkefølgen på

bakgrunn av flest antall førsteplasser, andreplasser osv. I tilfelle fortsatt poenglikhet, er det de oppnådde poeng i finalen som er avgjørende.

10. Mesterskapspremier

De tre beste i hver NM-klasse tildeles mesterskapsmedaljer i henholdsvis gull, sølv og bronse, i tillegg deles det ut laurbærkrans e.l. til norgesmestrene. Sistnevnte bekostes av **NBF ved RCS** og deles ut under premieutdelingen på banen etter løpet.

11. Protester og appeller

Protest mot en annen deltaker osv. leveres på vanlig måte til konkurransens løpsleder for behandling av den enkelte konkurranses jury. Poengberegningen for mesterskapet foretas av NBF ved RCS. Poengberegningen skjer først etter at eventuelle protester er avgjort, og det kan således ikke nedlegges protest på poengberegningen. Eventuell appell mot beregningen kan foretas som fastsatt i NSR kap.11.

12. Juryoppnevning

NBF oppnevner juryleder og ett av de øvrige to jurymedlemmene.

13. Avvikling

NM-rundene avvikles over **de datoer** som er anført i pkt. 4 eller **blir bekjentgjort på www.bilsport.no**. NM-banene skal ha ett godkjent alternativspor. Deltaker skal i innledende omganger, samt finaler kjøre dette spor 1 - en gang, om **regelen brytes** vil dette medføre utelukkelse fra heatet. I finaler blir deltaker plassert sist i den aktuelle finalen. Ved trening er dette fritt, **under tidstrening skal ikke alternativsporet kjøres.**